

669.00003.00.000 BO

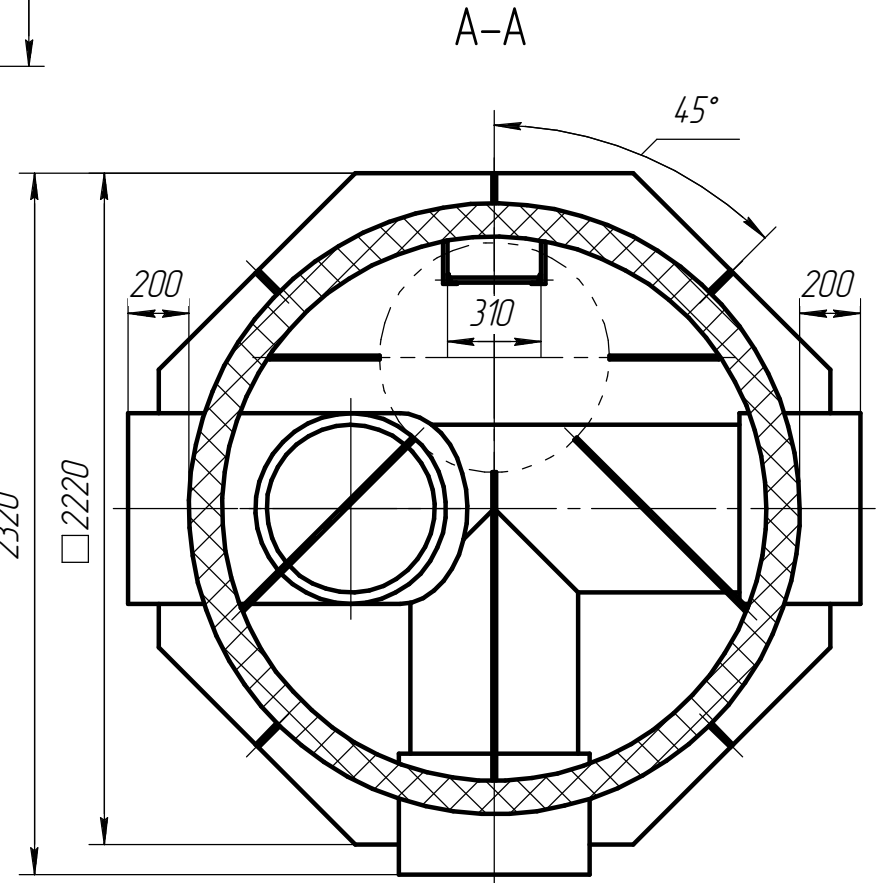
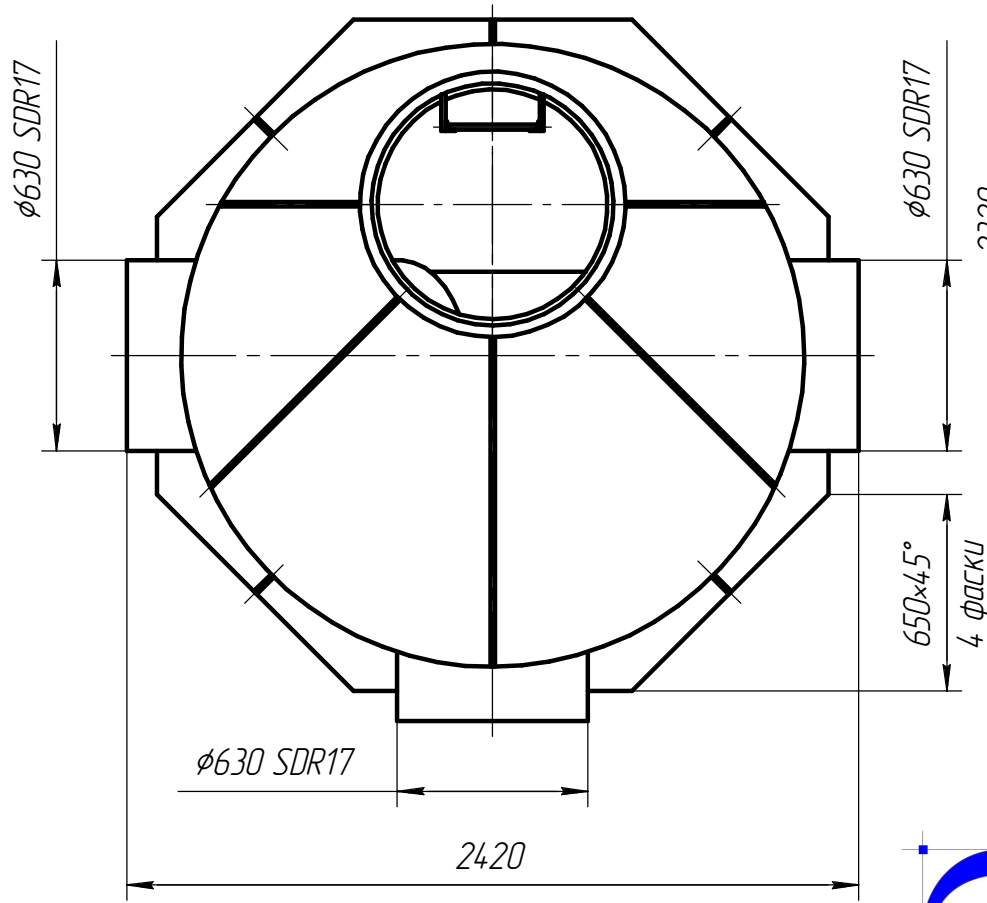
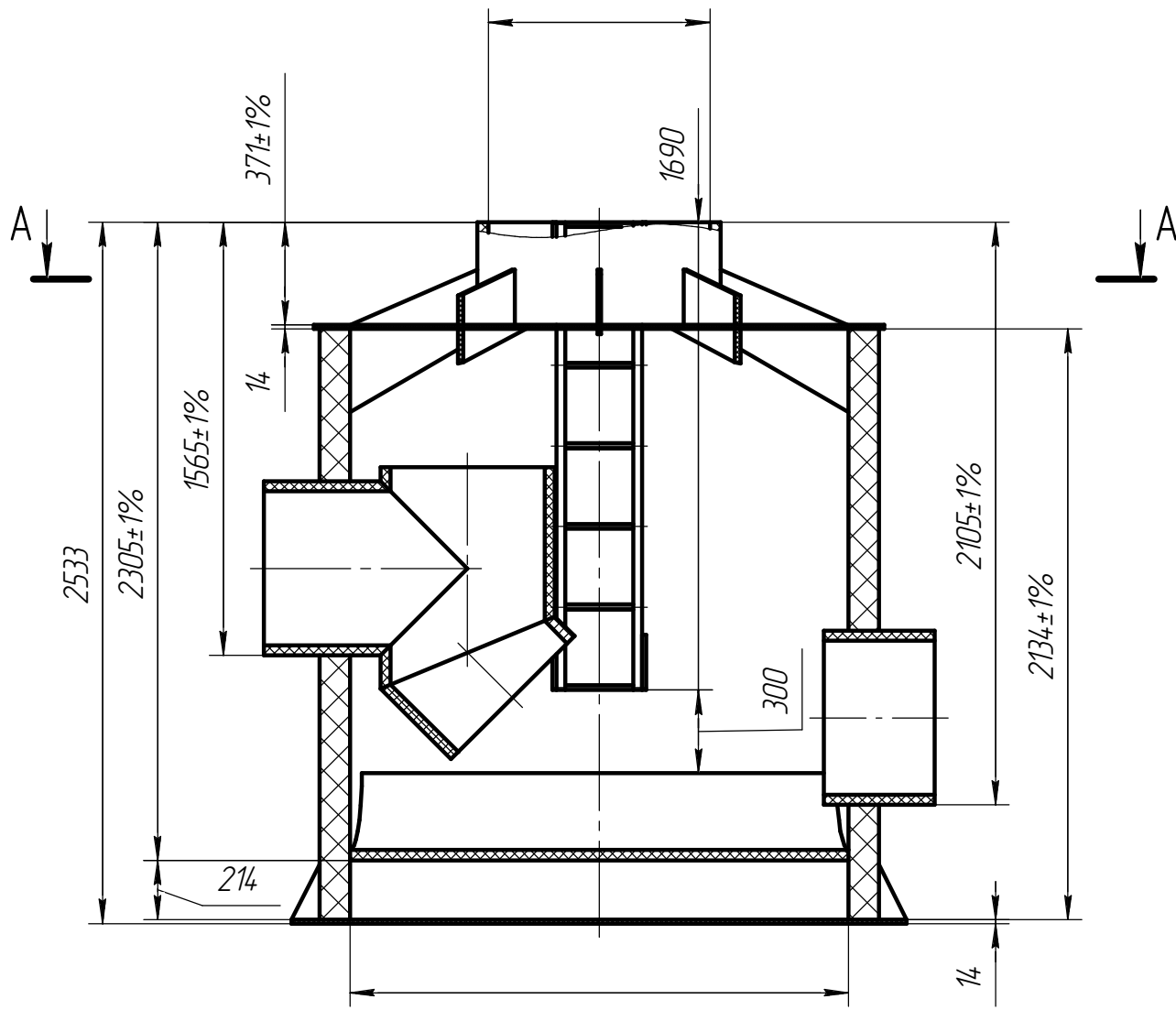

Комплект поставки

1. Размеры для справок.
2. Сварка ручная экструзионная ГОСТ 16310-80 по контуру прилегания деталей.
3. Допускается доработка сварных швов ручным инструментом.
4. Неуказанные предельные отклонения размеров  $\pm 2,5\%$ .
5. Неуказанные предельные отклонения толщины деталей из ПЭ листа  $\pm 1$  мм.
6. Неуказанные предельные отклонения угловых размеров  $\pm 2^\circ$ .
7. Допускается внесение изменений в конструкцию изделия, не ухудшающих его эксплуатационных характеристик, на стадии изготовления без предварительного согласования с заказчиком.

№ П/П	Наименование	Габаритные размеры, м	Колич. шт	Колич. погрузочных мест
1	Колодец лотковый тройниковый перепадной 1800 SN6 / 800 SN4 h 2,53 в сборе	2,48x2,38x2,60	1	1
669.00003.00.000 BO				
Изм.	Лист	№ док.м.	Подп.	Дата
Разраб.				
Пров.				
Т.контр.				
Н.контр.				
Утв.				
1800 SN6 / 800 SN4 h 2,53			Лит.	Масса
Чертеж общего вида			Лист	Масштаб
			Листов	1
Бородино-Юг				

Копировал

Формат А3

Справ. №	Перв. примен.
Взам. инв. №	Инв. № дубл.
Подп. и дата	Подп. и дата
Инв. № подл.	

669.00004.00.000 BO

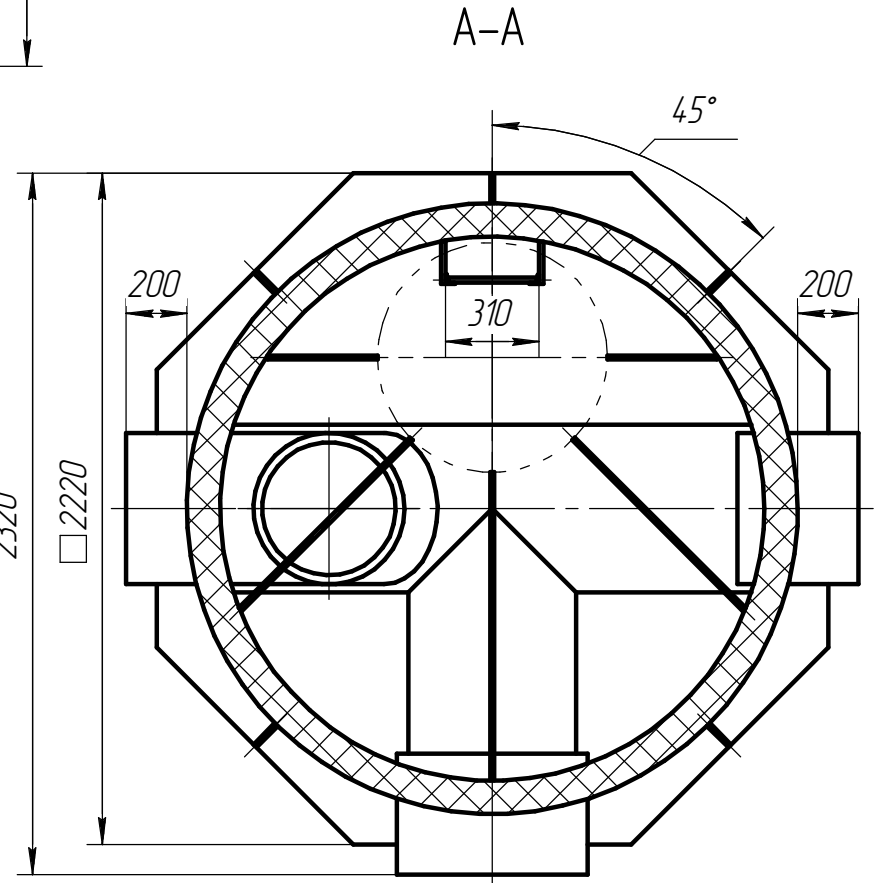
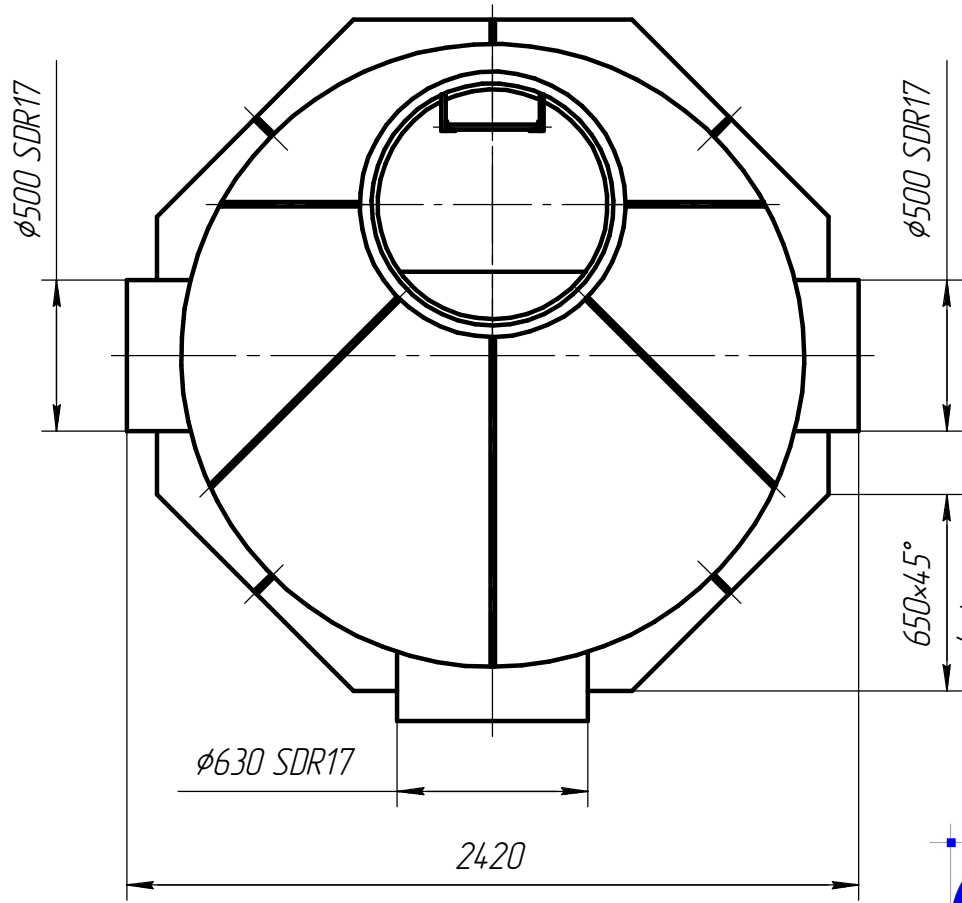
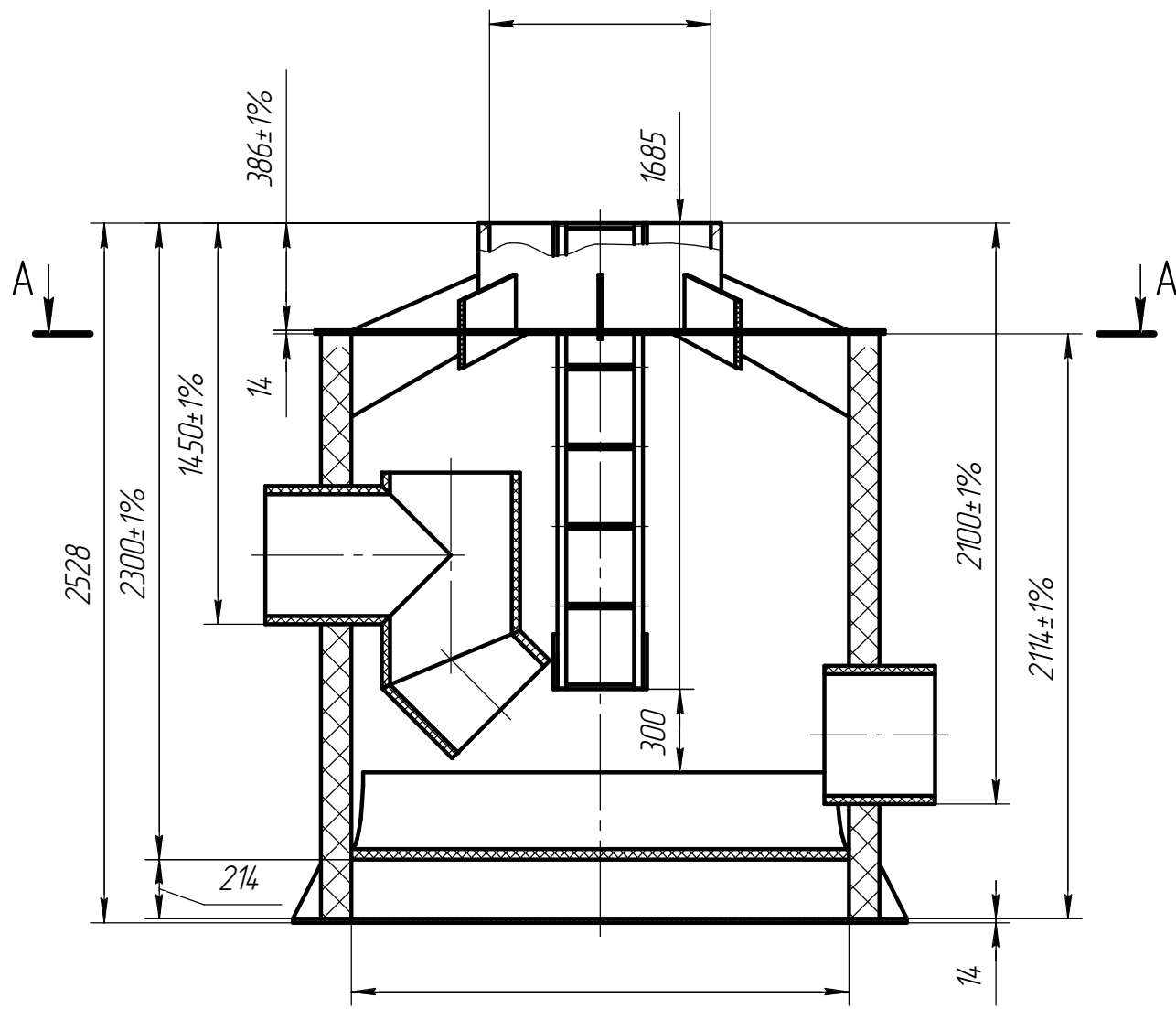

Комплект поставки

№ П/П	Наименование	Габаритные размеры, м	Колич. шт	Колич. погрузочных
1	Колодец лотковый тройниковый перепадной 1800 SN6/ 800 SN4 h 2,53	2,48x2,38x2,59	1	1
669.00004.00.000 BO				
Изм.	Лист	№ докум.	Подп.	Дата
Разраб.				
Пров.				
Т.контр.				
Н.контр.				
Утв.				
			Лит.	Масса
			Лист	Листов
			1	
			Бородино-Юг	
			Масштаб 1:25	

1. Размеры для справок.
2. Сварка ручная экструзионная ГОСТ 16310-80 по контуру прилегания деталей.
3. Допускается доработка сварных швов ручным инструментом.
4. Неуказанные предельные отклонения размеров  $\pm 2,5\%$ .
5. Неуказанные предельные отклонения толщины деталей из ПЭ листа  $\pm 1$  мм.
6. Неуказанные предельные отклонения угловых размеров  $\pm 2^\circ$ .
7. Допускается внесение изменений в конструкцию изделия, не ухудшающих его эксплуатационных характеристик, на стадии изготовления без предварительного согласования с заказчиком.

Копировал

Формат А3

Справ. №	Перв. примен.
Взам. инв. №	Инв. № дубл.
Подп. и дата	Подп. и дата
Инв. № подл.	

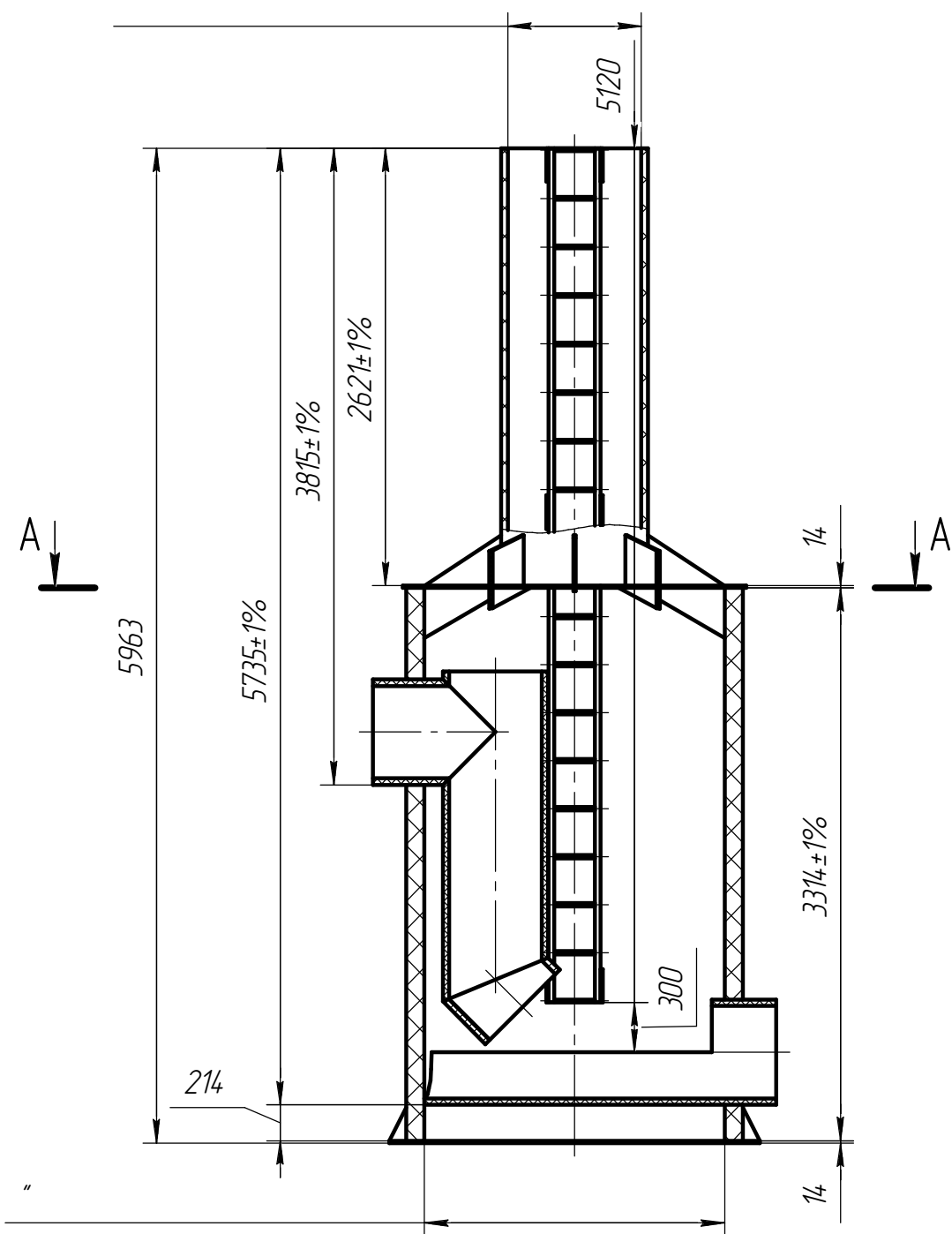

A-A(1:25)

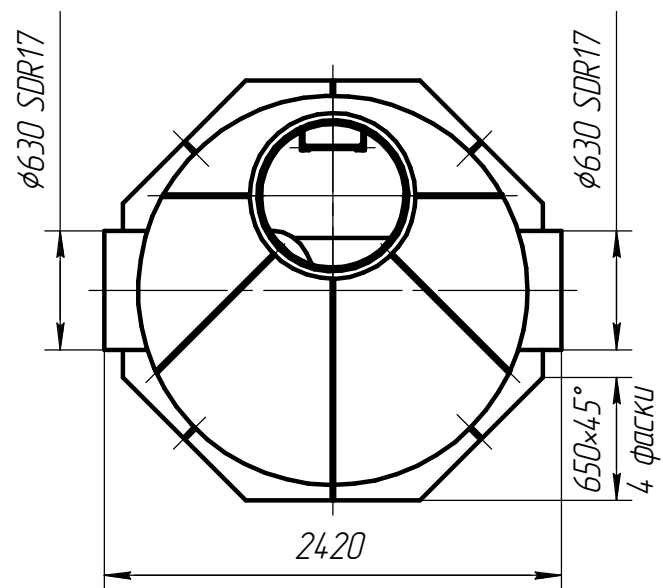
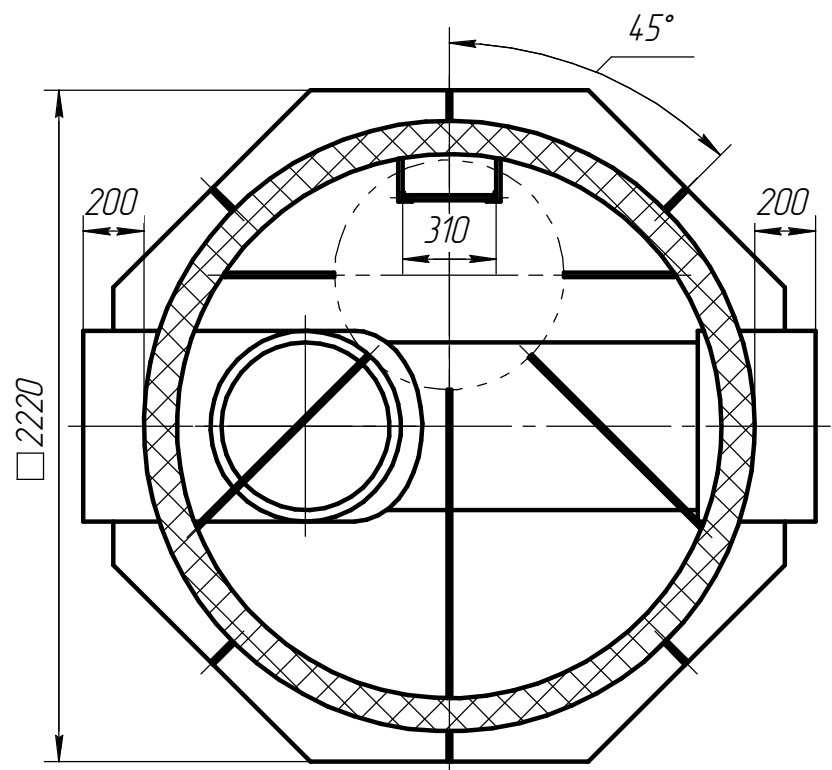

Комплект поставки

1. Размеры для справок.
2. Сварка ручная экструзионная ГОСТ 16310-80 по контуру прилегания деталей.
3. Допускается доработка сварных швов ручным инструментом.
4. Неуказанные предельные отклонения размеров  $\pm 2,5\%$ .
5. Неуказанные предельные отклонения толщины деталей из ПЭ листа  $\pm 1$  мм.
6. Неуказанные предельные отклонения угловых размеров  $\pm 2^\circ$ .
7. Допускается внесение изменений в конструкцию изделия, не ухудшающих его эксплуатационных характеристик, на стадии изготовления без предварительного согласования с заказчиком.

№ П/П	Наименование	Габаритные размеры, м	Колич. шт	Колич. погрузочных мест
1	Колодец лотковый тройниковый перепадной 1800 SN6 / 800 SN4 h 6,0	2,48x2,28x6,11	1	1
<b>669.00001.00.000 BO</b>				
Изм.	Лист	№ док.м.	Подп.	Дата
Разраб.				
Пров.				
Т.контр.				
Н.контр.				
Утв.				
Колодец лотковый тройниковый перепадной 1800 SN6 / 800 SN4 h 6,0			Лит.	Масса
			Лист	Листов
				1
Бородино-Юг				
Масштаб 1:40				

Справ. № Перв. примен.

Взам. инв. № Инв. № дубл. Подп. и дата

Инв. № подл.

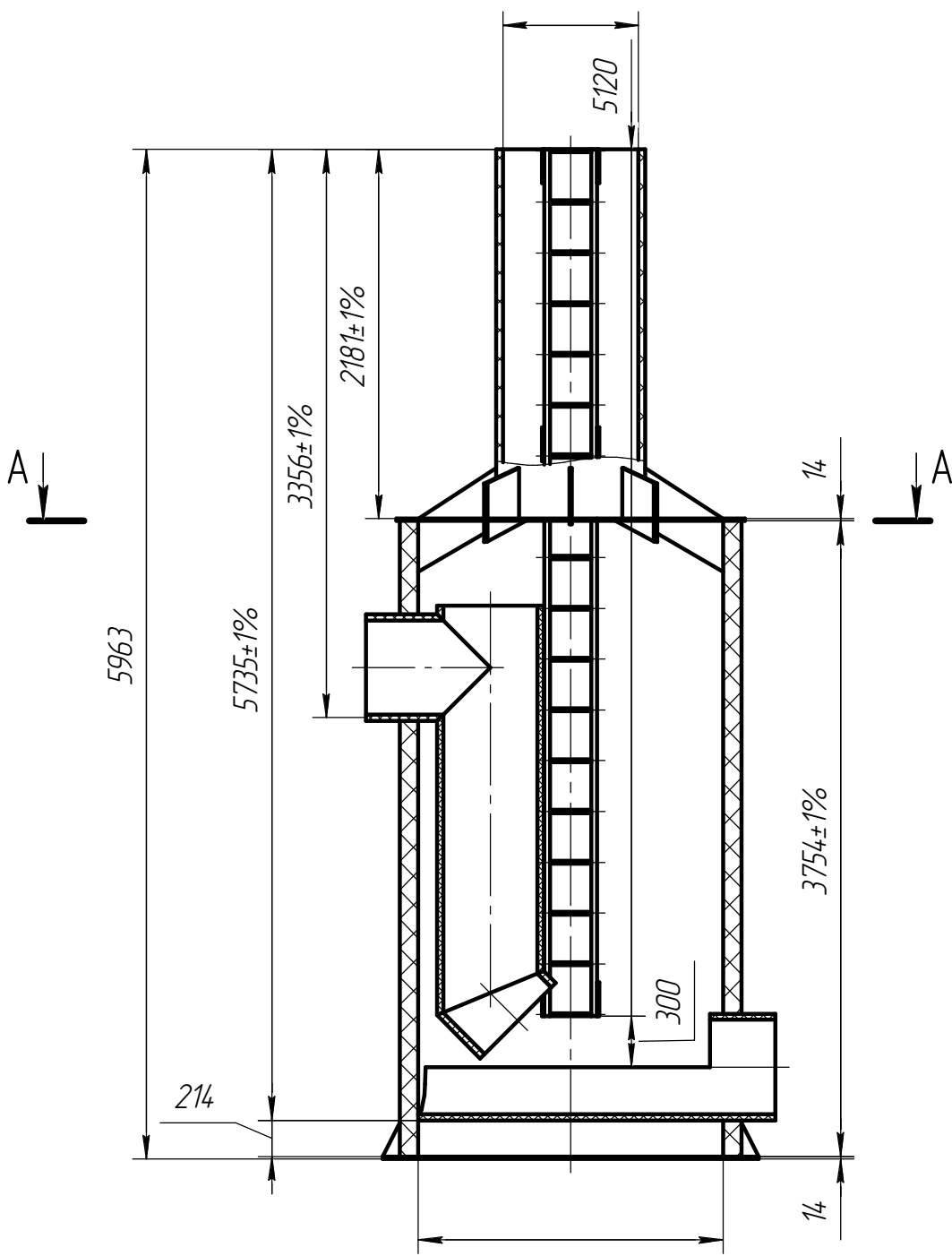

A-A(1:25)

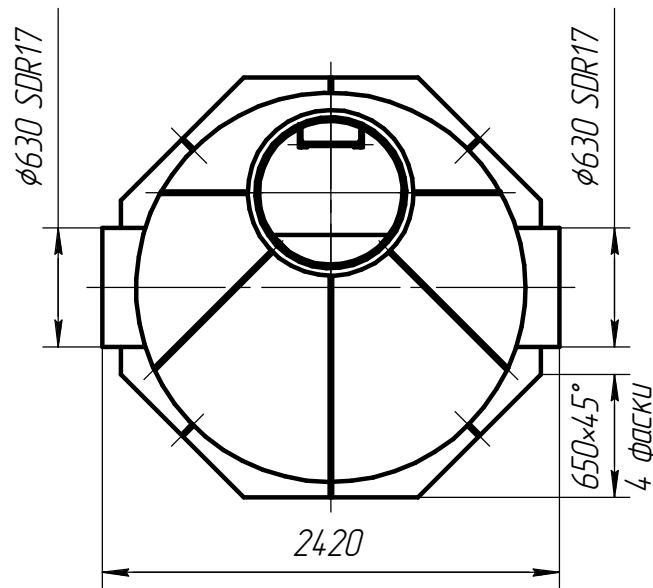
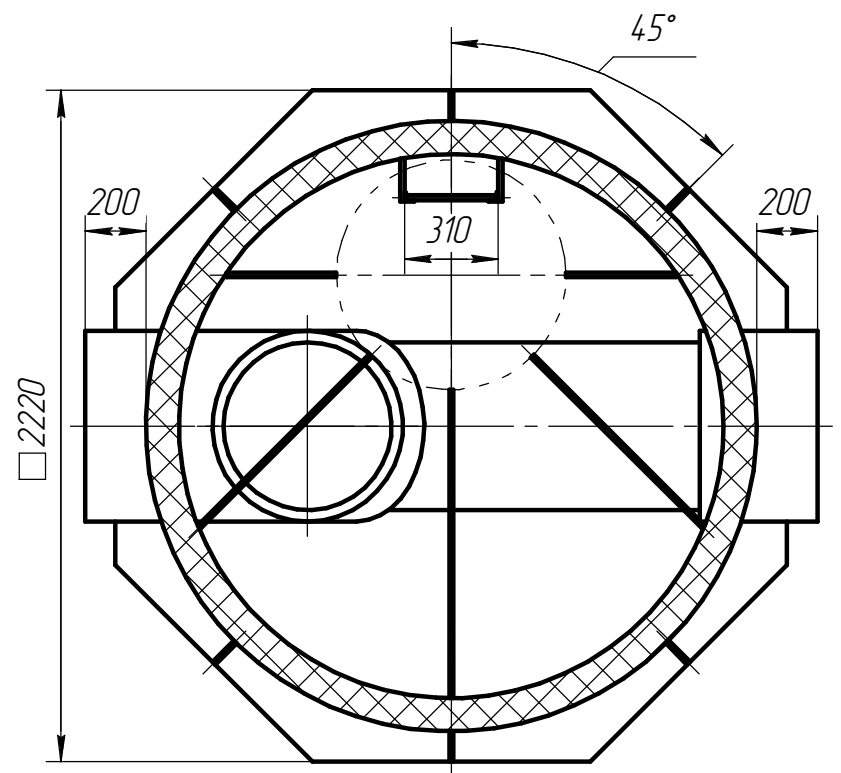

Комплект поставки

1. Размеры для справок.
2. Сварка ручная экструзионная ГОСТ 16310-80 по контуру прилегания деталей.
3. Допускается доработка сварных швов ручным инструментом.
4. Неуказанные предельные отклонения размеров  $\pm 2,5\%$ .
5. Неуказанные предельные отклонения толщины деталей из ПЭ листа  $\pm 1$  мм.
6. Неуказанные предельные отклонения угловых размеров  $\pm 2^\circ$ .
7. Допускается внесение изменений в конструкцию изделия, не ухудшающих его эксплуатационных характеристик, на стадии изготовления без предварительного согласования с заказчиком.

№ П/П	Наименование	Габаритные размеры, м	Колич. шт	Колич. погрузочных мест
1	Колодец лотковый тройниковый перепадной 1800 SN6 / 800 SN4 h 6,0	2,48x2,28x6,11	1	1
<b>669.00002.00.000 В0</b>				
Изм.	Лист	№ докум.	Подп.	Дата
Разраб.				
Пров.				
Т.контр.				
Н.контр.				
Утв.				
Колодец лотковый тройниковый перепадной 1800 SN6 / 800 SN4 h 6,0			Лит.	Масса
			Лист	Листов
				1
Бородино-Юг				
1:40				

Справ. №	Перв. примен.
----------	---------------

Взам. инв. №	Инв. № дубл.	Подп. и дата
Инв. № подл.		